



SPIDER 18.90 PRO

MEJORES ACTUACIONES

AUTOPROPULSADA
SOBRE ORUGAS

PL  **TFORM**
B A S K E T

ANCHO DE VÍA VARIABLE

Es posible administrar el ancho y el alto de la plataforma; En posición "estrecha", la máquina reduce la anchura (de 1,07 m- a 0,78 m) y la altura (de 2,15 m- a 1,99 m).

Excelente versatilidad en pasajes de puertas estrechas.

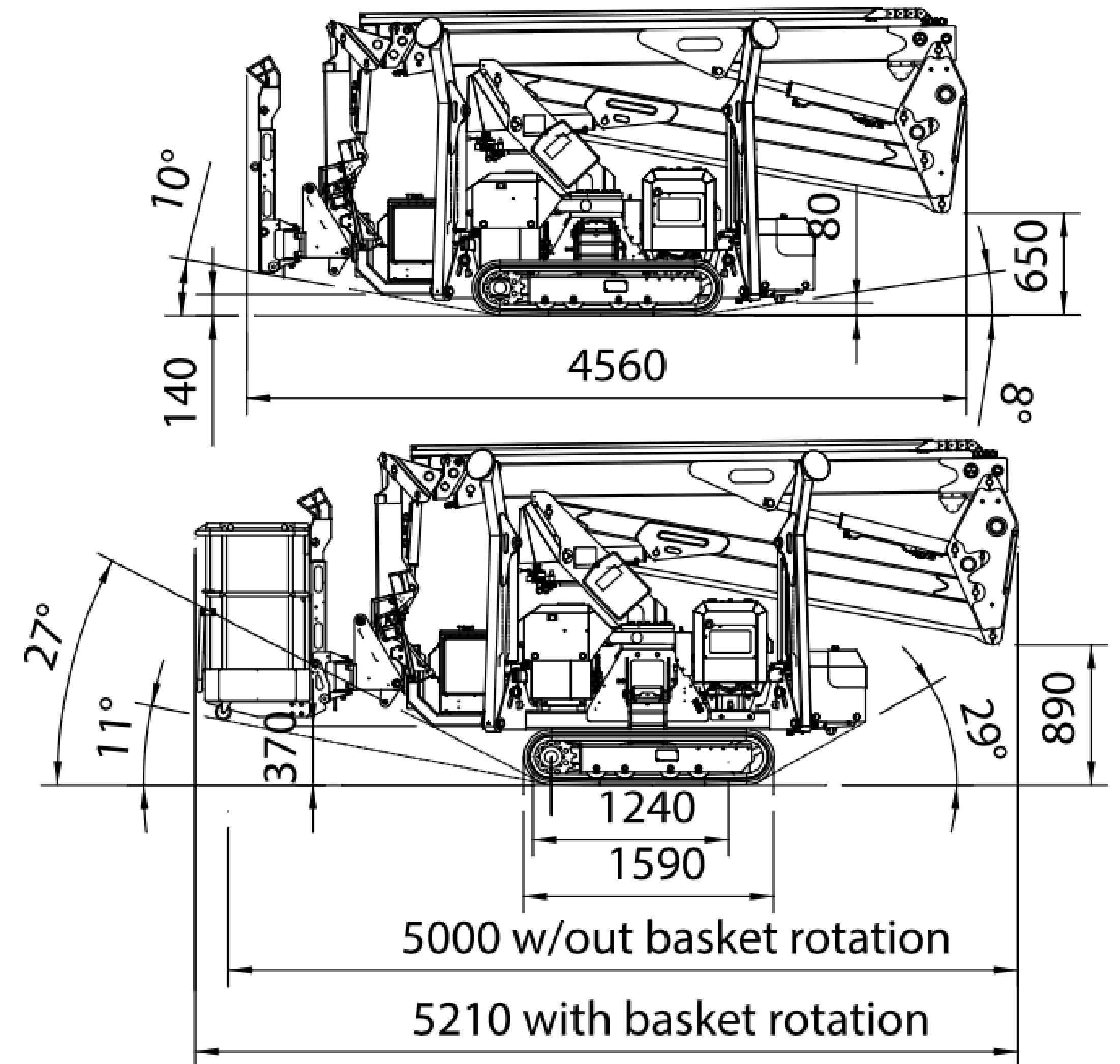
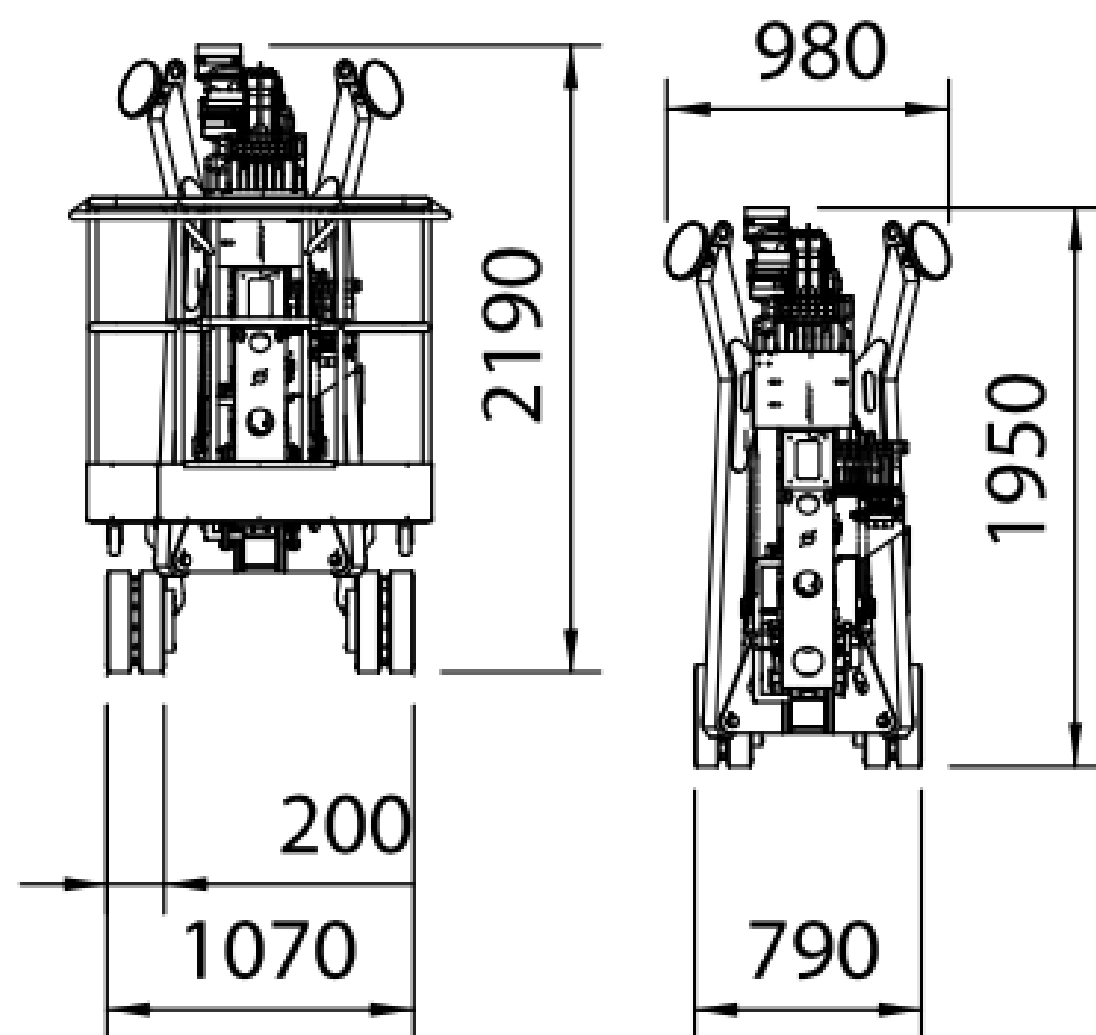

CARACTERÍSTICAS PRINCIPALES DE LA TECNOLOGÍA

Control de alcance lateral automático y proporcional

El sistema de seguridad reduce automáticamente el alcance al controlar siempre el peso en la cesta. Le permite operar hasta la altura máxima con una capacidad de elevación de 200 kg.

Rotación de la cesta hidráulica 80 + 80 grados

También existe la posibilidad de tener una rotación de cesta hidráulica, esencial cuando se trabaja en exteriores. El dispositivo de control hidráulico permite una rotación axial de 160° de la cesta. Es realmente interesante ver que incluso si hay la rotación de la cesta y la cesta puede ser fácilmente unida o separada por un solo operador gracias a la ayuda de dos ruedas giratorias, sin dejar ninguna articulación para disminuir la longitud de la máquina.

Aire y agua y salidas de 220 o 110 Vac en la cesta como estándares principales



CONTROLES HIDRÁULICOS - Control remoto estándar e inalámbrico



En la versión estándar, todos los movimientos hidráulicos están controlados por válvulas de control activas que hacen que la máquina sea fácil de usar y realmente confiable. Además, puede elegir el control remoto inalámbrico que le permite mover y estabilizar la araña.

Esta última opción incluye 2 baterías, la segunda se puede colocar dentro de la caja de control de seguridad, donde se puede cargar mientras trabajas.

El control remoto por radio se suministra con un cable de repuesto para permitir que el operador conduzca la máquina en caso de baterías de radio agotadas o en áreas donde las frecuencias de radio no están permitidas. Una pantalla con un diagnóstico ayuda al operador a monitorear todos los mensajes de control y falla.

MOTOR DE COMBUCIÓN Y BOMBA ELÉCTRICA 220V

En toda la gama de nuestra araña es posible elegir diferentes tipos de motores. El 18,90 PRO estándar tiene motor de gasolina Honda, pero también existe la posibilidad de instalar el motor Diesel Kubota.

Merece especial atención el hecho de que nuestra araña 18.90 Pro es perfecta para trabajar en su interior gracias a su bomba eléctrica 220V que permite al operador gestionar todos los movimientos de traslación, estabilización y elevación a través de la explotación de la red actual 220 (absorción total 2.2Kw) Tanto el motor de combustión como el motor eléctrico están bien protegidos por contenedores especiales que aseguran su integridad incluso durante el funcionamiento exterior.

VERSIÓN ELÉCTRICA E o versión HÍBRIDA ED están disponibles (consulte la presentación de baterías de litio)

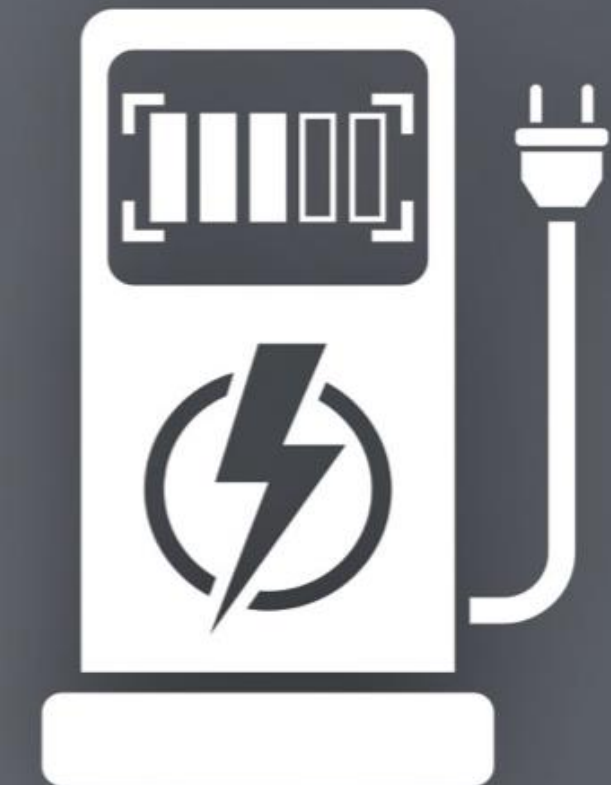
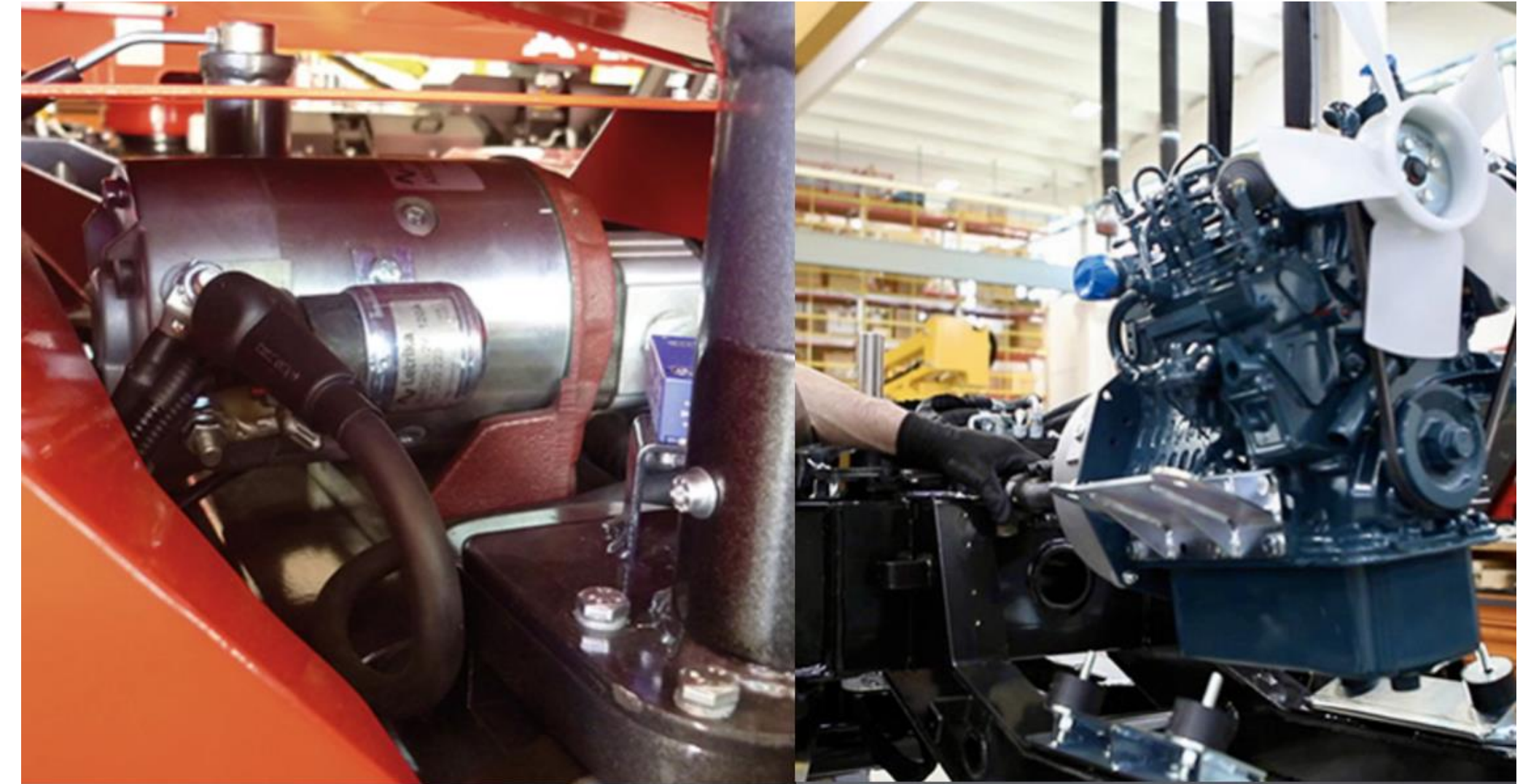



PL **TFORM**
B A S K E T

PLATFORM BASKET

Via Montessori, 1 - 42028 Poviglio - RE - Italy

Tel. +39 0522 967666 - Fax +39 0522 967667

info@platformbasket.com - p.IVA 02183010350