



SPIDER 20.95

MEJORES ACTUACIONES

AUTOPROPULSADA SOBRE ORUGAS

PLATFORM
BASCKET

ANCHO DE VÍA VARIABLE

Es posible administrar el ancho y el alto de la plataforma; En posición "estrecha", la máquina reduce la anchura (de 1,07 m- a 0,78 m) y la altura (de 2,15 m- a 1,99 m).

Excelente versatilidad en pasajes de puertas estrechas.

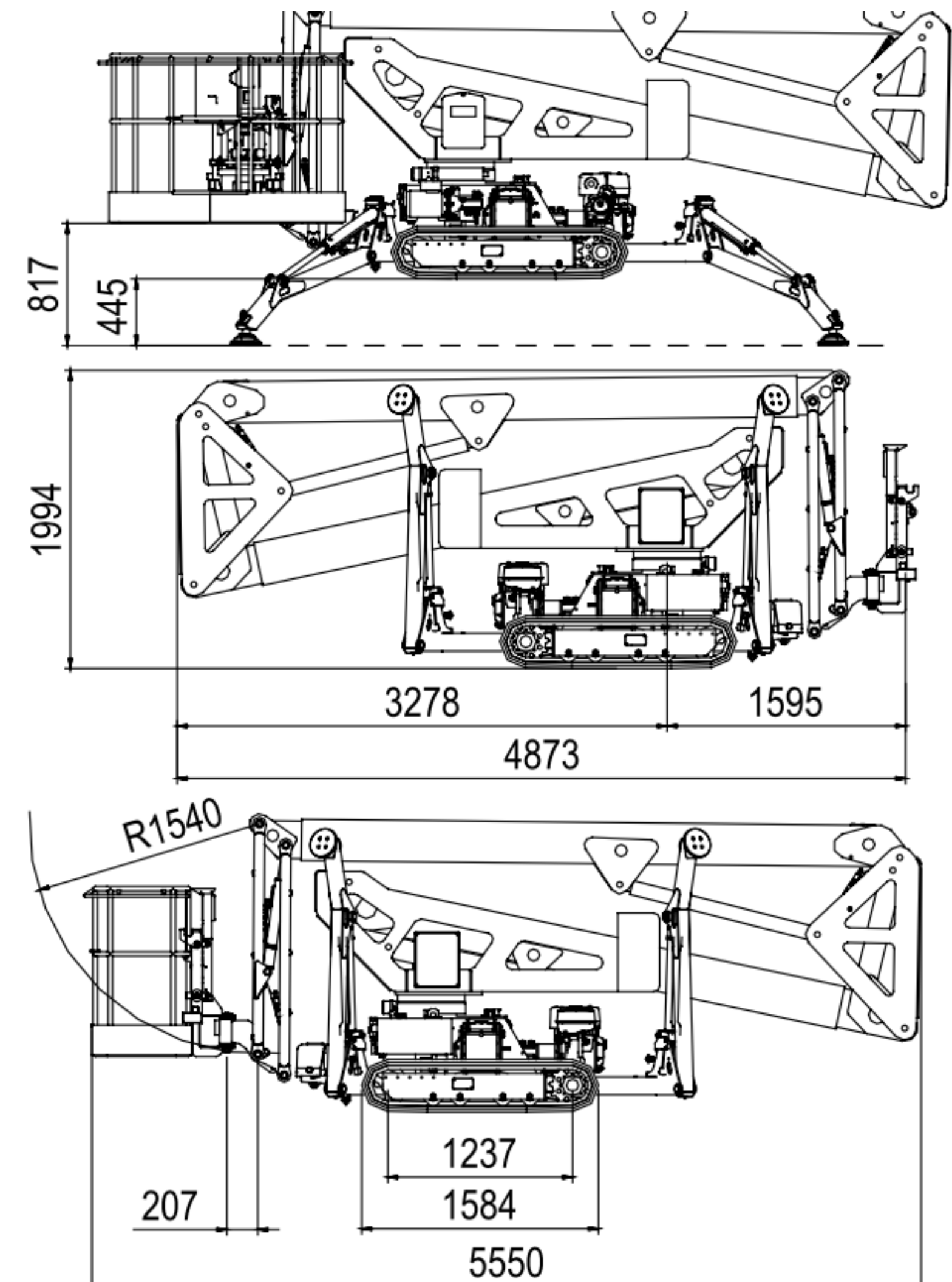
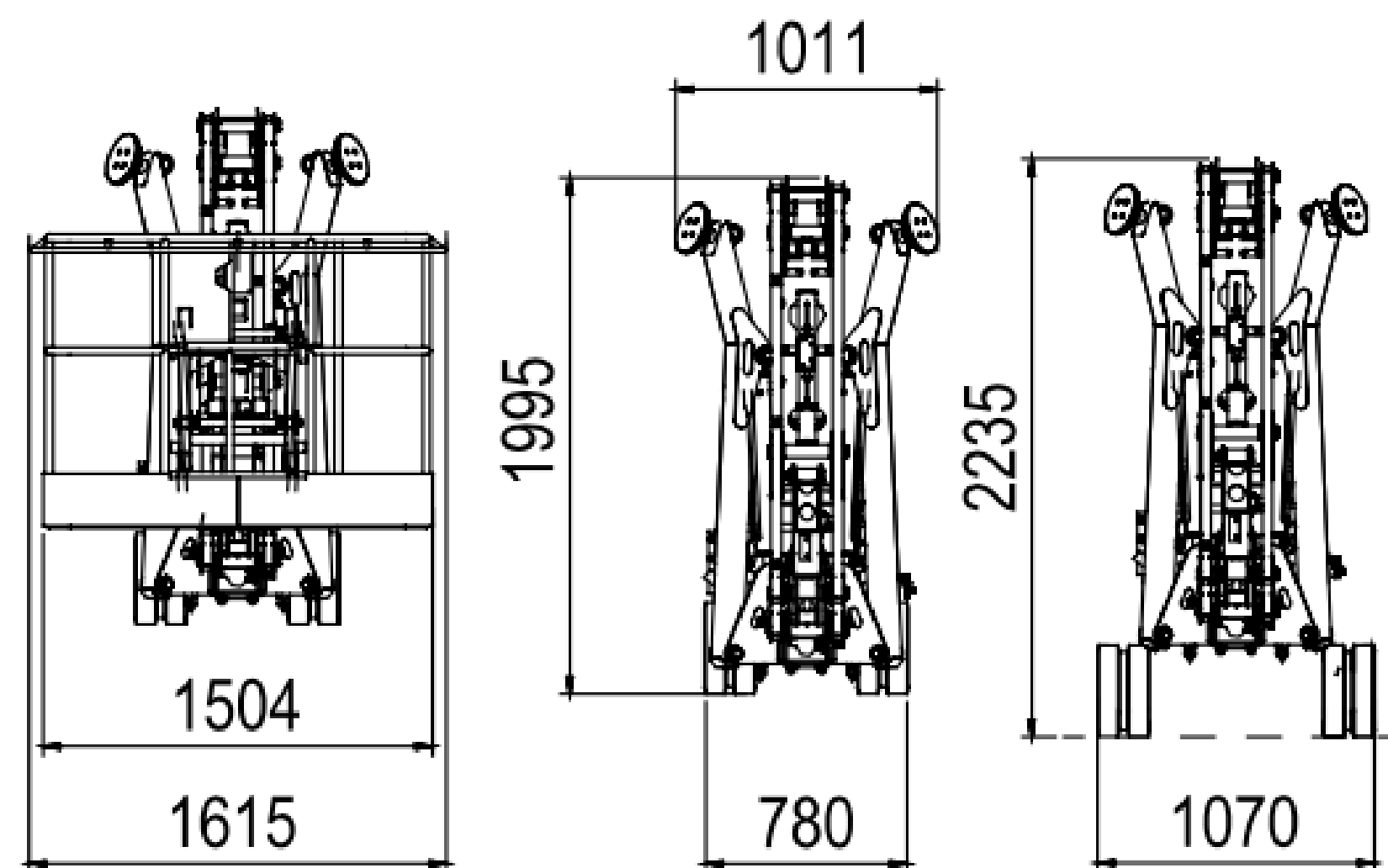

CARACTERÍSTICAS PRINCIPALES DE LA TECNOLOGÍA

SIN restricciones

La máquina es ultraligera, por lo que es fácil de transportar con remolques. El sistema de seguridad garantiza solo un diagrama de trabajo sin ninguna restricción.

La capacidad de carga es de 250 kg y puede tener el alcance lateral completo con la carga completa en la cesta.

Rotación de la cesta hidráulica 90 + 90 grados

Spider 20.95 ofrece este accesorio de serie, esencial cuando trabajas al aire libre. El dispositivo de control hidráulico permite una rotación axial de 180° de la cesta.

Es realmente interesante ver que incluso si hay la rotación de la cesta y la cesta puede ser fácilmente unida o separada por un solo operador gracias a la ayuda de dos ruedas giratorias, sin dejar ninguna articulación para disminuir la longitud de la máquina.

Aire y agua y salidas de 220 o 110 Vac en la cesta como estándares principales

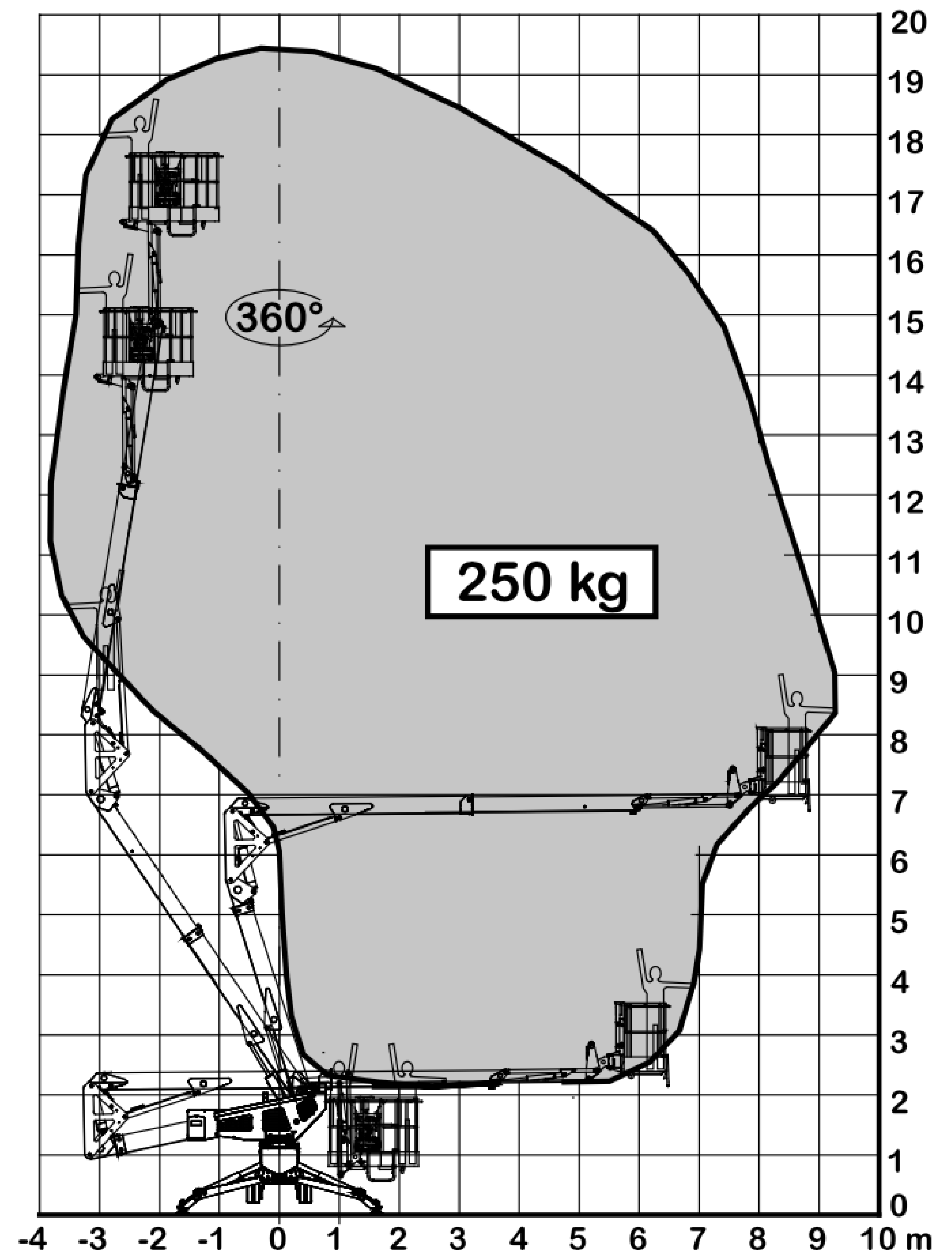

CARACTERÍSTICAS PRINCIPALES DE LA TECNOLOGÍA



Controles remotos estándar e inalámbricos. Un control remoto inalámbrico (desde tierra) le permite mover y estabilizar automáticamente la araña. También es esencial para el control aéreo de emergencia. Incluye 2 baterías, la segunda se puede colocar dentro de la caja de control de seguridad, donde se puede cargar mientras trabaja. El control remoto por radio se suministra con un cable de repuesto para permitir que el operador conduzca la máquina en caso de baterías de radio agotadas o en áreas donde las frecuencias de radio no están permitidas. Un segundo control remoto está instalado en la cesta para operar las partes superiores.

Este sistema incluye el botón GOING HOME.

Las patas arqueadas están diseñadas para tener un espacio libre debajo, evitando bordillos y obstáculos cuando se colocan en condiciones de trabajo.

Pantalla de diagnóstico

Colocada en la caja de control principal, una pantalla de diagnóstico le da al operador los datos en vivo provenientes de la máquina.

En caso de falla, envía mensajes de alarmas y sugerencias para solucionar inmediatamente el problema.

MOTOR DE COMBUSTIÓN Y BOMBA ELÉCTRICA 220V

En toda la gama de nuestra araña es posible elegir diferentes tipos de motores. El 20.95 estándar tiene motor de gasolina Honda, pero también existe la posibilidad de instalar motor Diesel Kubota.

Merece especial atención el hecho de que nuestra araña 20.95 es perfecta para trabajar en su interior gracias a su electrobomba de 220V que permite al operador gestionar todos los movimientos de traslación, estabilización y elevación a través de la explotación de la red 220 actual (absorción total 2.2Kw). Tanto el motor de combustión como el motor eléctrico están bien protegidos por cubiertas especiales que aseguran su integridad incluso durante el funcionamiento exterior.

VERSIÓN ELÉCTRICA E o versión HÍBRIDA ED están disponibles (consulte la presentación de baterías de litio)

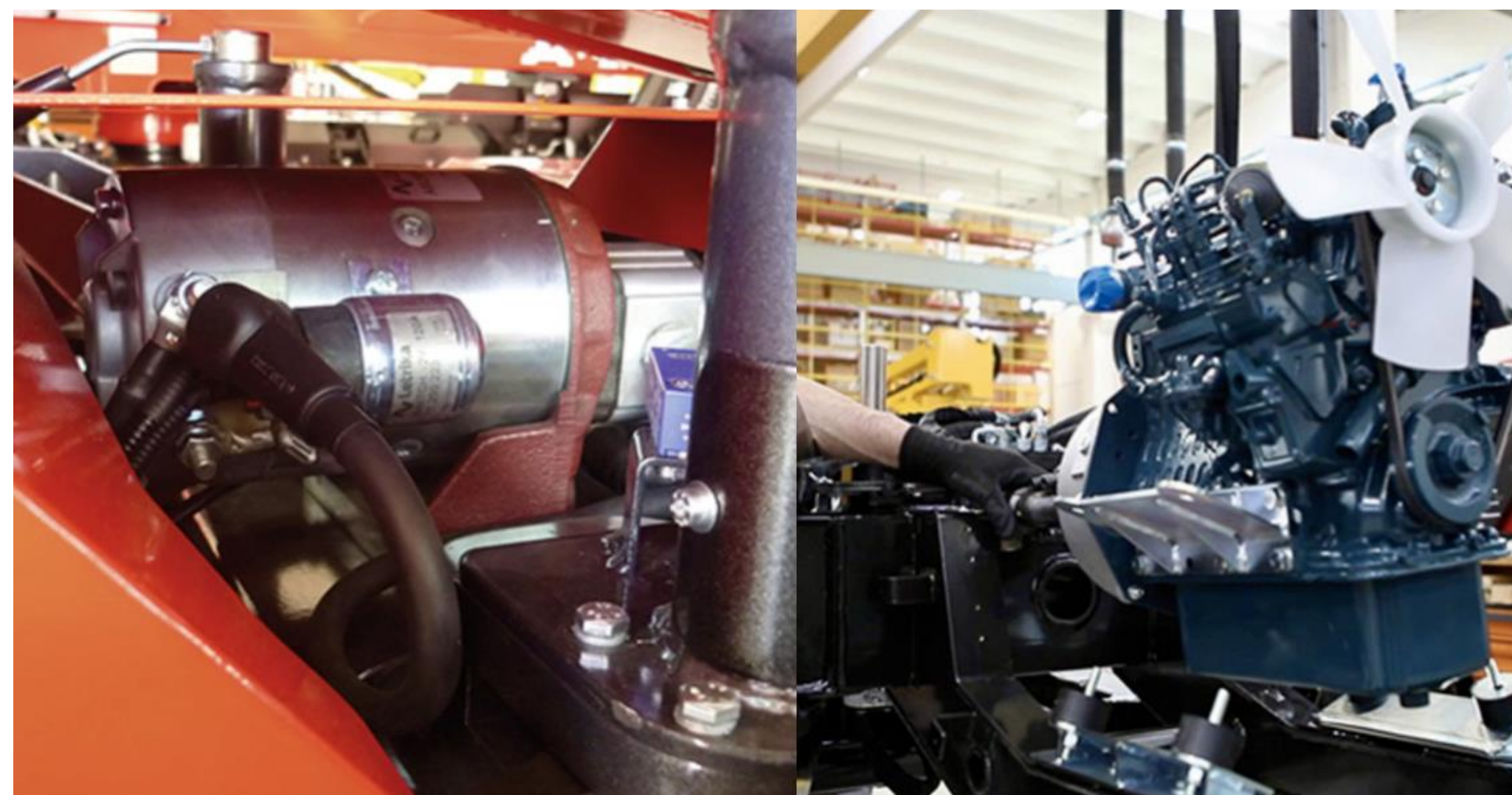



PL **TFORM**
B A S K E T

PLATFORM BASKET

Via Montessori, 1 - 42028 Poviglio - RE - Italy

Tel. +39 0522 967666 - Fax +39 0522 967667

info@platformbasket.com - p.IVA 02183010350